

D.P.R. 16 dicembre 1992, n. 495 Allegato al Titolo II

Tabella II 13b - Segnali di direzione urbani (scrizioni su due righe)



Tabella II 5 - Quadrato (disposto con diagonale verticale)

Art.	A	B	C	D	E	F	G	H	I	J	K	L	M	N	O	P	Q	R	S	T	U	V	W	X	Y	Z
Art. 122	100	100	100	100	100	100	100	100	100	100	100	100	100	100	100	100	100	100	100	100	100	100	100	100	100	100

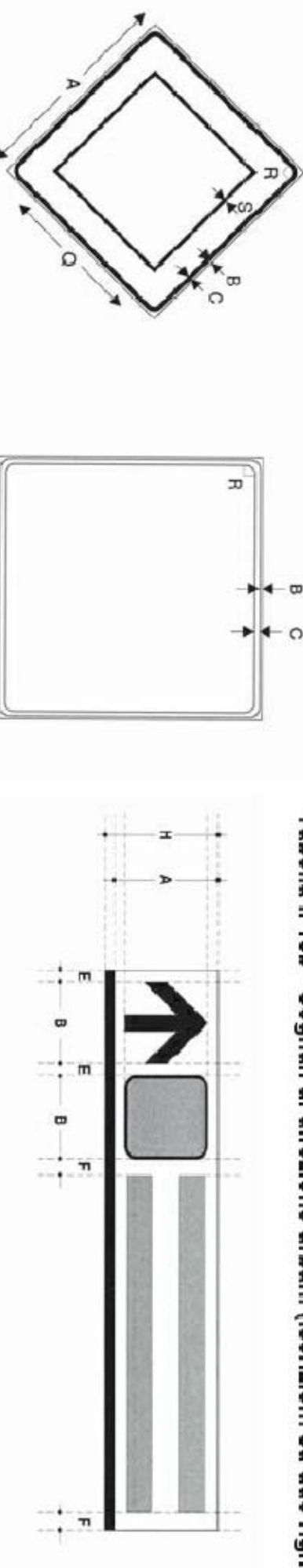

Tabella II 7 - Rettangolo

Art.	A	B	C	D	E	F	G	H	I	J	K	L	M	N	O	P	Q	R	S	T	U	V	W	X	Y	Z
Art. 120	120	60	120	60	120	60	120	60	120	60	120	60	120	60	120	60	120	60	120	60	120	60	120	60	120	60

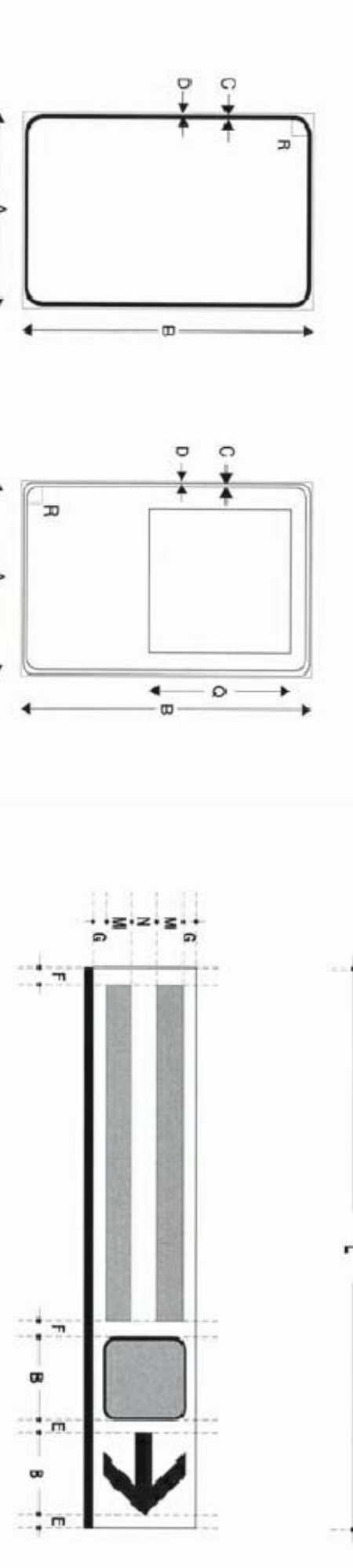

Tabella II 8 - Rettangolo

Art.	A	B	C	D	E	F	G	H	I	J	K	L	M	N	O	P	Q	R	S	T	U	V	W	X	Y	Z
Art. 136	136	68	136	68	136	68	136	68	136	68	136	68	136	68	136	68	136	68	136	68	136	68	136	68	136	68

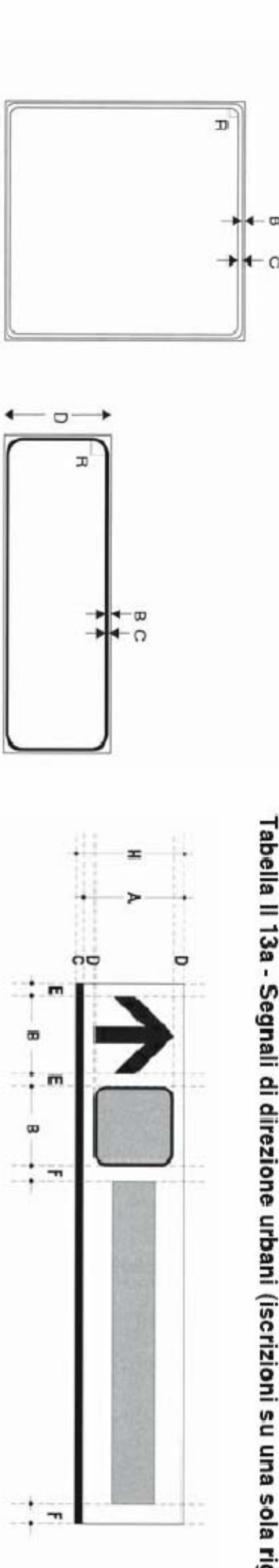

Tabella II 9 - Rettangolo

Art.	A	B	C	D	E	F	G	H	I	J	K	L	M	N	O	P	Q	R	S	T	U	V	W	X	Y	Z
Art. 135	135	67.5	135	67.5	135	67.5	135	67.5	135	67.5	135	67.5	135	67.5	135	67.5	135	67.5	135	67.5	135	67.5	135	67.5	135	67.5

LEGENDA SEGNALETICA

ISCRIZIONE DI STOP  
Art. 148 (Art.40 Cod. Str.)

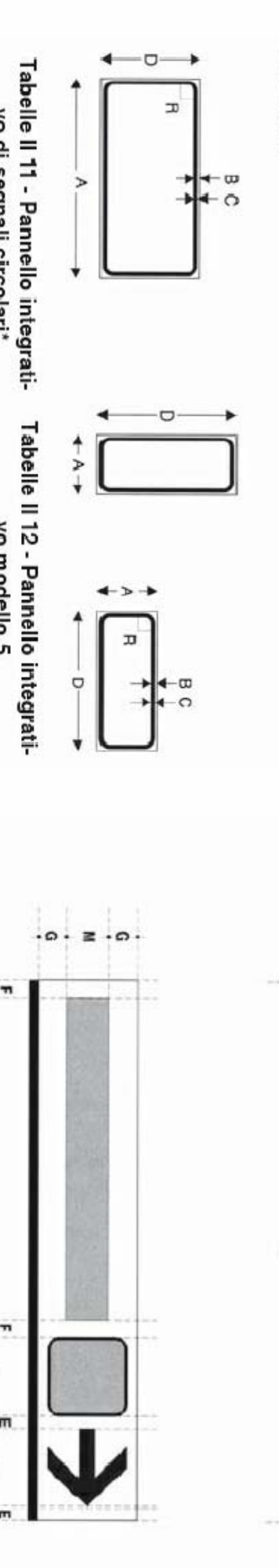
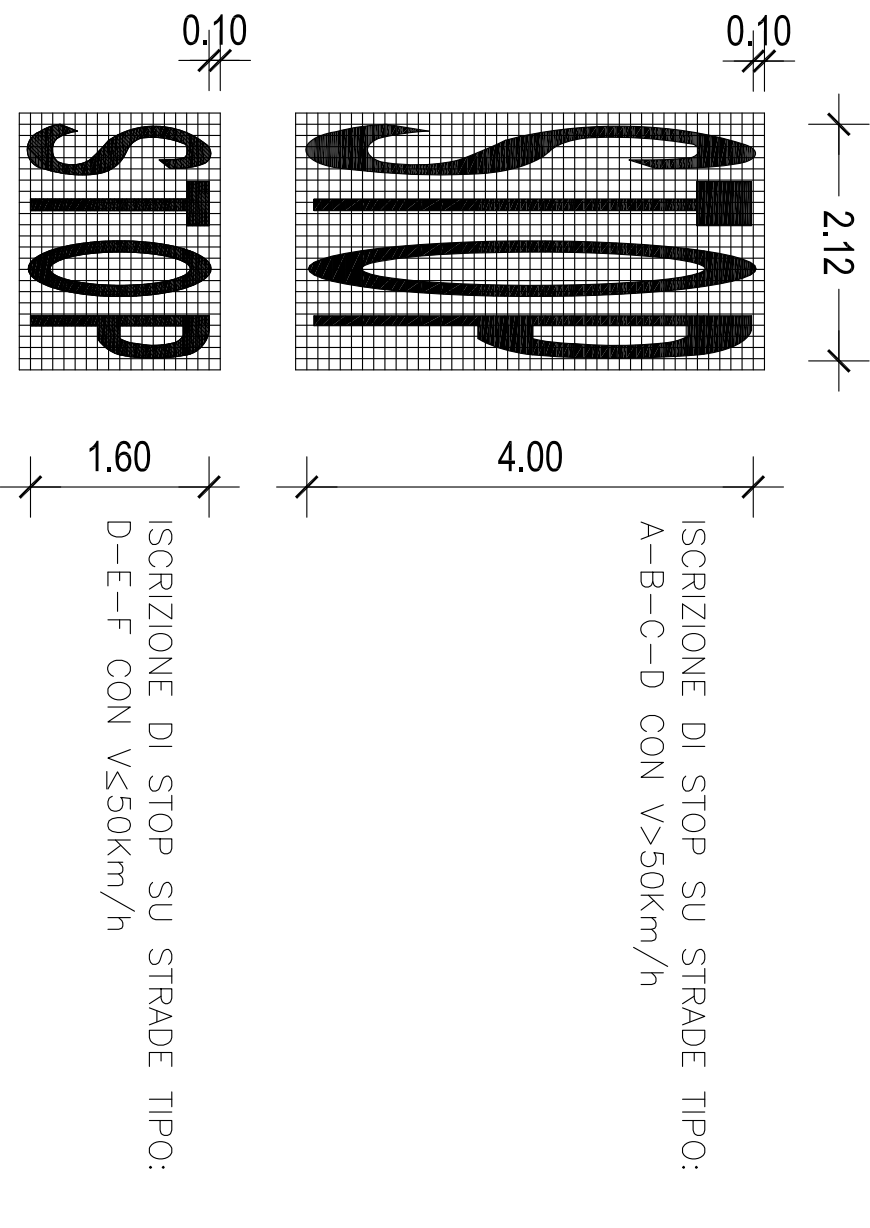

UBICAZIONE  
SEGNALI  
LATERALI

Art.81 (Art.39 Cod. Str.)

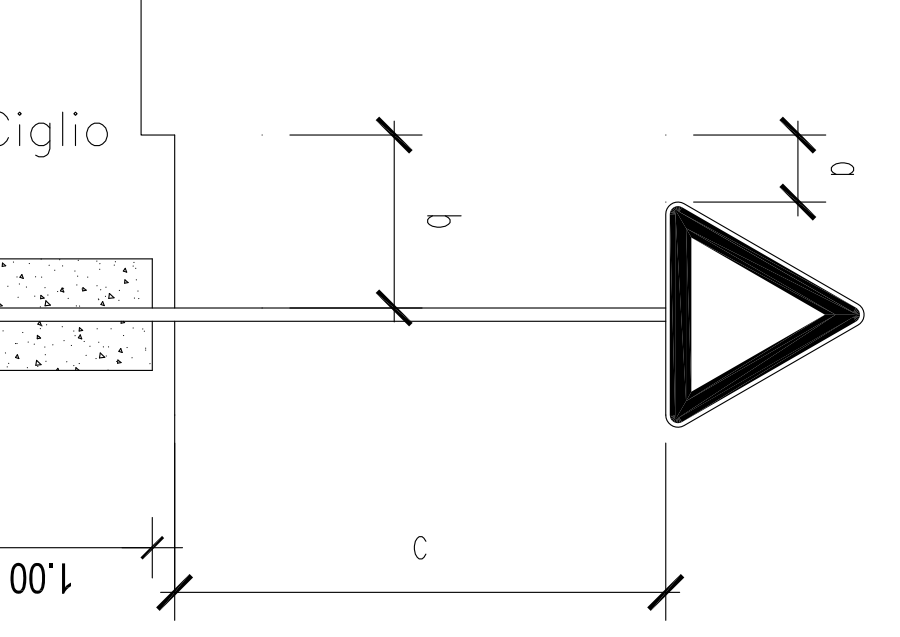

DIMENSIONI  
SEGNALI  
LATERALI

Art. (Art. N.C.d.S)

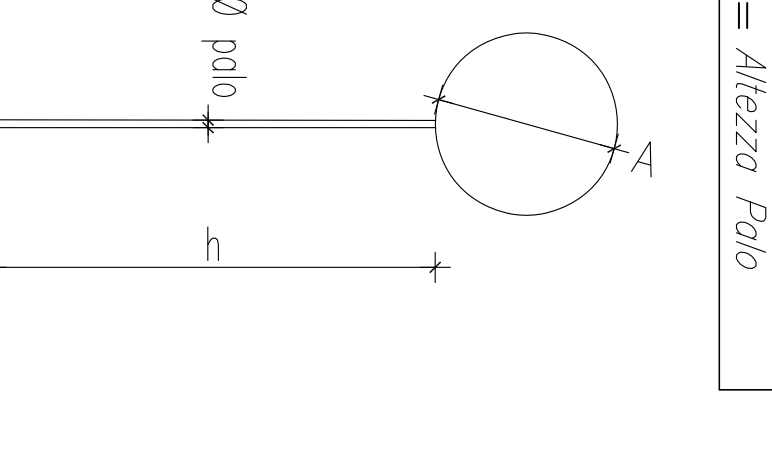

STRISCE LONGITUDINALI art. 138(art.40 Cod.Str.)  
DI SEGNALETICA ORIZZONTALE

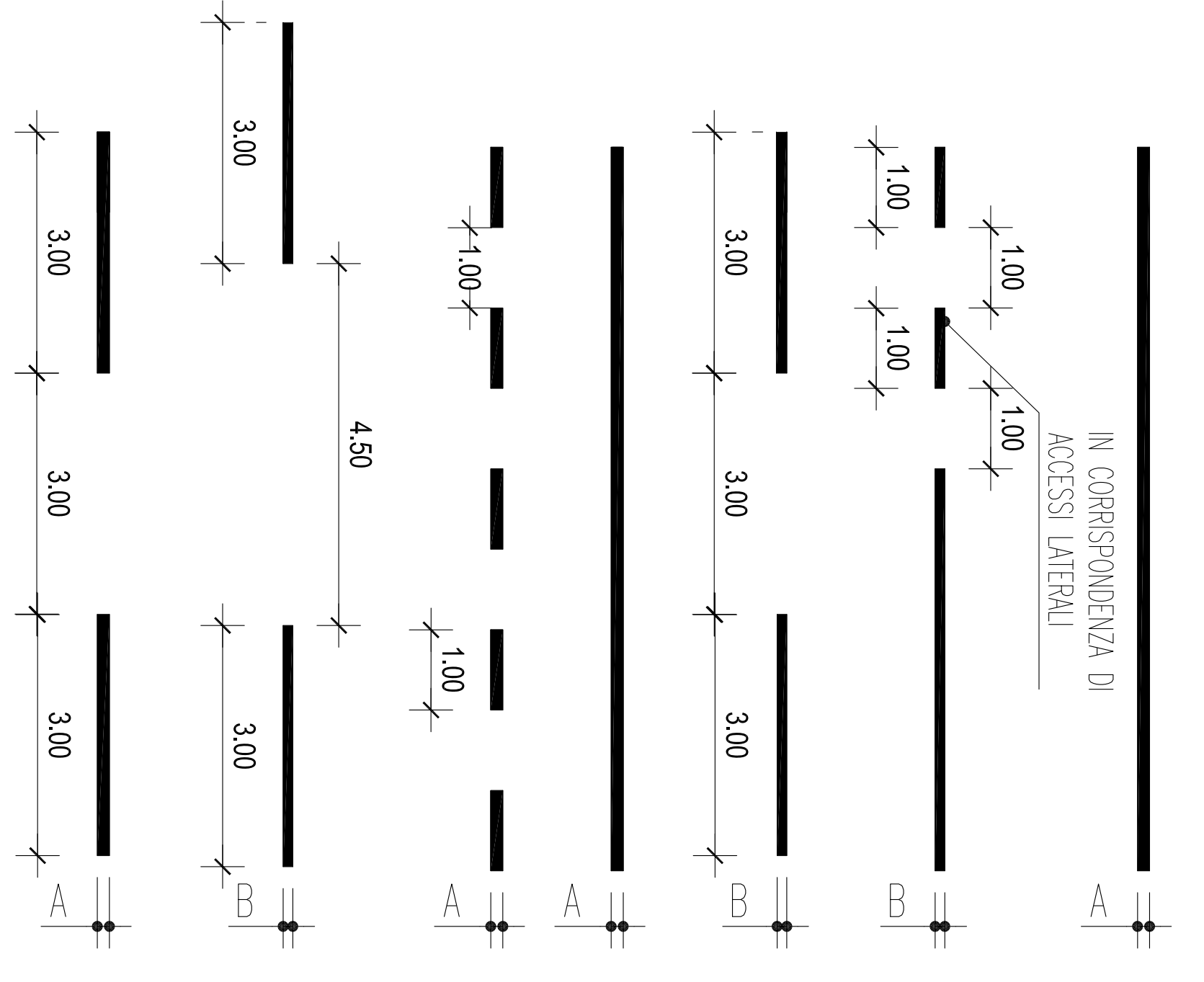

Strisce di margine della carreggiata Art.141 (Art.40 Cod. Str.)  
Strisce di separazione dei sensi di marcia Art.139 (Art.40 Cod. Str.)  
Strisce di separazione dei sensi di marcia con veicoli non superiori a 50km/h Art.139 (Art.40 Cod. Str.)  
Strisce di margine della carreggiata Art.141 (Art.40 Cod. Str.)  
Strisce di margine della carreggiata in corrispondenza di accessi laterali Art.141 (Art.40 Cod. Str.)  
Strisce di separazione dei sensi di marcia con veicoli fra 50-110 Km/h Art.139 (Art.40 Cod. Str.)  
Strisce di demarcazione corsie di accelerazione e decelerazione Art.139 (Art.40 Cod. Str.)

CASTIGLIONE DEL LAGO (pg)  
PROGRAMMA URBANO COMPLESSO "LA CITTA' DEL LAGO"  
SISTEMAZIONE DI VIA B. BUOZZI E SISTEMAZIONE PARCHEGGIO  
PROGETTO ESECUTIVO  
RESPONSABILE DEL PROGETTO: Studio Tomai Ing.egge  
PROGETTISTI: Manlio Senigaglia, Ing.egge  
PROGETTISTE: Daniela Senigaglia, Ing.egge  
RESPONSABILE SCHEMATICA: Studio Tomai Ing.egge  
COMPLESSORI: Studio Tomai Ing.egge  
COMUNICAZIONE: Studio Tomai Ing.egge  
CARTA DELLA ED  
OPERE EDILI O ARCHITETTONICHE  
Pianimetria della segnaletica stradale  
EQUILIBRO  
EQUILIBRO



COMUNE DI CASTIGLIONE DEL LAGO

REVISIONE	DATA	REDAZIONE	VERIFICA	APPROVAZIONE	INTEGRAZIONI	DESCRIZIONE	SCALE
1	01/11/2010	EQUILIBRO	MANLIO SENIGAGLIA	MANLIO SENIGAGLIA	CONSEGNA PROGETTO	1:100	
2	02/11/2010	EQUILIBRO	MANLIO SENIGAGLIA	MANLIO SENIGAGLIA	CONSEGNA PROGETTO	1:100	
3	03/11/2010	EQUILIBRO	MANLIO SENIGAGLIA	MANLIO SENIGAGLIA	CONSEGNA PROGETTO	1:100	